

Stand- und Tischventilator

Premium Black 2 in 1 * SF-16R.013A



Download
Multi-language file



User instructions / Instruções de uso

CE RoHS

Bedienungsanleitung

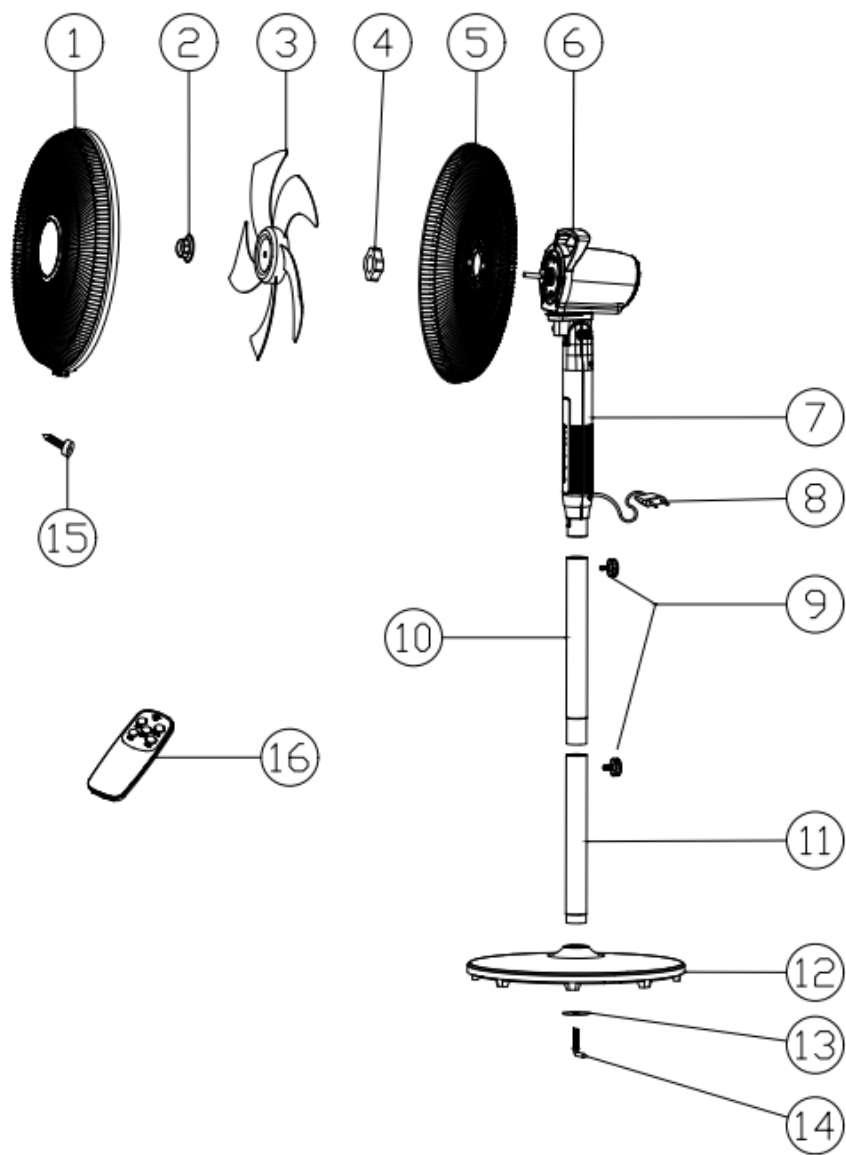

English

Dear customer

Thank you for having chosen a HÆGER product.

The HÆGER products have been produced to think about the welfare of the consumer privileging the most raised standards of quality, functionality and assign. We are sure you will be happy with this appliance.

We assume that the user is familiar with the common procedures of handling household appliances.

Before using the appliance for the first time please read carefully and thoroughly through these operating instructions and the safety advice, completely familiarising yourself with the appliance. Retain these instructions for future reference and pass them on to whoever might acquire the appliance at a future date.

Intended Use

The appliance is designed exclusively for private use and for the envisaged purpose. This appliance is not fit for commercial use. Do not use it outdoors. Keep it away from sources of heat, direct sunlight, humidity (never dip it into any liquid) and sharp edges.

Safety Instructions

Read the operating instructions carefully before putting the appliance into operation and keep the instructions including the warranty, the receipt and, if possible, the box with the internal packing. If you give this device to other people, please also pass on the operating instructions.

- Do not use the appliance with wet hands. If the appliance is humid or wet, unplug it immediately.
- When cleaning or putting it away, switch off the appliance and always pull out the plug from the socket (pull the plug itself, not the lead) if the appliance is not being used and remove the attached accessories.
- Do not operate the appliance without supervision. If you leave the room, you should always turn the device off. Remove the plug from the socket.
- Check the appliance and the cable for damage on a regular basis. Do not use the appliance if it is damaged.
- Do not try to repair the appliance on your own. Always contact an authorized technician. To avoid the exposure to danger, always have a faulty cable be replaced only by the manufacturer, by our customer service or by a qualified person and with a cable of the same type.
- Pay careful attention to the following Special Safety Instructions....

Children and Frail Individuals

- To ensure your children's safety, please keep all packaging (plastic bags, boxes, polystyrene etc.) out of their reach.

- **Caution!** Do not allow small children to play with the foil as there is a danger of suffocation!
- The appliance may be used by children 8 years or older and by persons with reduced physical or mental capabilities, if they are under supervision or if they have been instructed in the use of the appliance in a safe manner and understand the potential risks.
- Children must not carry out cleaning and maintenance of the appliance, unless they are 8 years or older and under supervision.
- Children younger than 8 years must be kept away from the appliance and its power supply.
- Children should be supervised always to ensure that they do not play with the device.

Special safety instructions

- Never stick fingers or other objects through the protection grid!
- Watch out for long hair! It can be caught in the fan owing to the air turbulence!
- Use the appliance only with the protection grids on!
- The appliance must be assembled completely before use!
- Select a stable base to avoid the tipping of the fan during use!

Overview of the Components

- | | |
|---------------------------------------|-------------------------------|
| 1 Front guard | 2 Blade locking nut (Spinner) |
| 3 Blade | 4 Plastic nut |
| 5 Rear guard | 6 Motor housing |
| 7 Control box | 8 Power cord |
| 9 Top and bottom tube fastening screw | 10 Top tube |
| 11 Bottom tube | 12 Base stand |
| 13 Pad | 14 Base locking screw |
| 15 Safety screw | 16 Remote control |

Before first use

- Take the appliance and accessories out of the box. Remove the stickers, protective foil or plastic from the device.
- Before use, clean the motor housing and all the spare parts with a damp cloth.

Assemble step (Stand fan)

Your Stand Fan has been boxed unassembled to minimize packaging waste. Each part is designed to fit together and be disassembled easily for cleaning or storage.

The device must be completely assembled before use! While reading the text it is advisable to refer to the “Overview of the Components”.

- 1) Place the base stand (12) on an even surface. Into the hole in the middle of the base stand, insert the bottom tube (11) and secure it in place using the pad (13) and base locking screw (14).
- 2) Insert the top tube (10) into the bottom tube (11) and secure it with the fastening screw (9).
- 3) Insert the control box (7) with motor housing (6) in the top tube and secure it with the fastening screw (9).
- 4) Before assembling Motor housing (6), it is necessary to remove the black protective sleeve of MOTOR shaft.
- 5) Unscrew rear plastic nut (4) from motor spindle anticlockwise, position the rear guard (5) onto the motor housing (6). Insert the plastic nut and turn it clockwise to lock the rear guard (5) into position.
- 6) Slide the blade (3) onto the Motor housing (6), making sure the motor housing is fully seated into the blade groove. Screw the blade locking nut (2) anticlockwise to tighten the blade to the motor housing.
- 7) Cover the Front guard (1) on the Rear guard (5).
- 8) Finally, twist the circlip into the specified position with the safety screw (15).

Assemble step (Desk fan)

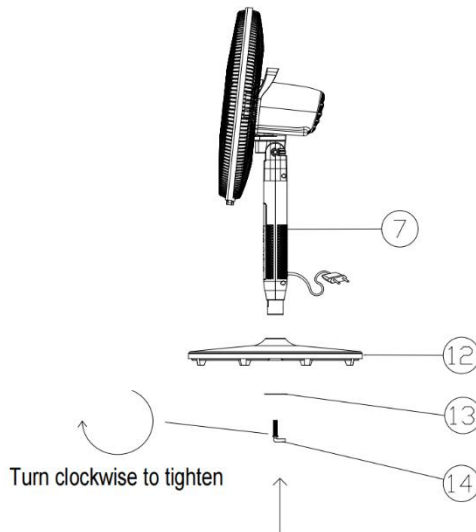

- 9) To change into a table fan, just remove the two column tubes of the floor fan and directly lock the control box (7) to the base stand (12) with pad (13) and base locking screw (14).

Use

Control panel or remote-control operation

For your convenience, the fan can be operated from the control panel at the front of the unit, or with the remote control. The buttons on the control panel operate the same functions as the remote control, except for setting the timer from the control panel, which is slightly different and explained in the instructions below.

When using the remote control, point it towards the LED display at the front of the fan and ensure that nothing is obstructing the path of the signal. Handle the remote control carefully; do not drop or throw it.

Operation:

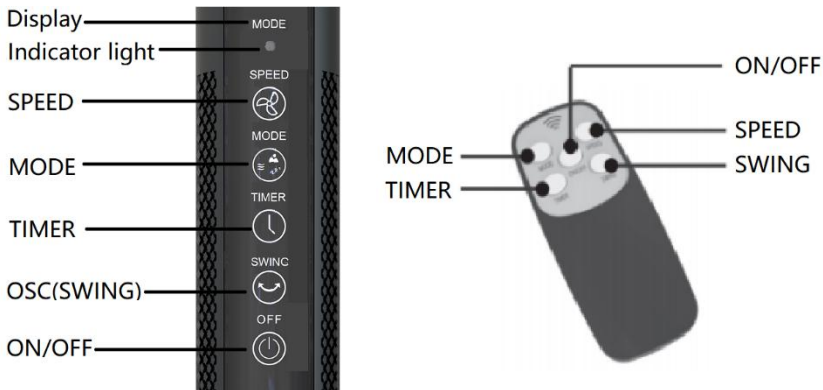

Setting the tilt angle

Press down or raise up the motor housing (6), move the fan to the desired angle.

Using the fan

1. Place the fully assembled pedestal fan on a dry, level and stable surface, taking into consideration all relevant safety advice from the previous pages.
2. Insert the plug into an appropriate electrical socket and switch on power at the outlet. The fan will emit two short beep sounds and the indicator light will illuminate white.
3. Press the **ON/OFF** button to start the fan. After 3 seconds, the fan will return to the default setting (low speed or the memorized wind speed) and the display will show first gear.
4. Press the **SPEED** button to select one of the available fan speeds. The display will show "1", "2" or "3" (and three gears in each speed).
5. Press the **SWING** button to start oscillation for widespread air distribution. Press the button once more to stop oscillation.

6. Use the **TIMER** button to set the off-time in 1 hour increments up to a maximum of 9 hours. The display shows the number of hours set (and after 10 seconds switches to displaying the gear).
7. Use the **MODE** button to set the desired operation mode: natural, sleep or normal. On the display, the indicator light changes to green in natural mode, red in normal mode and low illumination in sleep mode.
8. Switch off and unplug the fan after use.

Remote Control Battery Compartment

- Ensure batteries are inserted in the correct direction.
- Do not mix battery types.
- When replacing, ensure both batteries are changed simultaneously.
- 2xAAA size batteries are required.
- Remote control operations are identical to the functions on the fan control panel.
- The batteries after used should not be throwing away, it will be reclaimed.

Cleaning and Maintenance

1. Switch off the fan and remove the plug from the power outlet before assembling, cleaning or maintenance.
2. Clean the plastic components by using a mild detergent and a damp cloth or sponge.
Caution: Never use aggressive detergents, chemical cleaners or solvents as they could damage the surface of plastic components. **Note:** Do not use chemical, steel, wooden or abrasive cleaners to clean the appliance.
3. Dry throughout before storage.

Warning

- If you need to remove the safety guard: always switch the device off and remove the mains plug.
- Under no circumstances should you immerse the device in water for cleaning purposes. Otherwise, this might result in an electric shock or fire.

Technical Data

Models: SF-16R.013A
Rated voltage range: 220-240V~; 50-60Hz
Rated power: 55W
Protection class: II

Information requirement for comfort fans

Maximum fan flow rate (F): 58,40 m³/min
Fan power input (P): 46,20 W
Service value (S_V): 1,26 (m³/min)/W
Standby power consumption (P_{SB}): 0,45W
Fan sound power level (L_{WA}): 62,02 dB(A)
Maximum air velocity (C): 3,46 meters/sec
Seasonal electricity consumption (Q): 15,29 kWh/a
Measurement standard for service value: IEC60879:2019

Conformity CE

This product has been tested and produced according to all relevant current CE guidelines, such as:



- Electromagnetic compatibility Directive 2014/30/EU,
- Low voltage Directive (LVD) Directive 2014/35/EU,
- RoHS with its amendments Directive EU 2015/863,

and has been constructed in accordance with the latest safety regulations.

The CE mark attests this product with all relevant directives.

Disposal – Environment policy

Packing



The packaging material is entirely recyclable and marked with the recycling symbol. Follow local regulations for scrapping. Keep the packaging materials (plastic bags, polystyrene parts, etc.) out of reach of children, as they are potentially dangerous.

Disposal

This appliance is marked according to the European directive 2012/19/EU on Waste Electrical and Electronic Equipment (WEEE).

By ensuring this product is disposed of correctly, you will help prevent potential negative consequences for the environment and human health, which could otherwise be caused by inappropriate waste handling of this product.



This symbol on the product, or on the documents accompanying the product, indicates that this appliance may not be treated as household waste. Instead, it shall be handed over to the applicable collection point for the recycling of electrical and electronic equipment.

Disposal must be carried out in accordance with local environmental regulations for waste disposal. For more detailed information about treatment, recovery and recycling of this product, please contact your local city office, your household waste disposal service or the shop where you purchased the product.

Warranty Declaration

Warranty Terms and Conditions

1. The product is guaranteed for the period stipulated by the legislation where it is placed on the market, starting from the date of purchase, against manufacturing defects and/or workmanship. The lack of conformity manifested in this period is presumed to exist at the date of purchase. After this period, it is for the customer to prove that the lack of conformity already existed at the time of delivery.
2. If, during the warranty period, the product is defective in normal use, the buyer should contact the selling establishment and send the appliance to the place indicated by the seller.
3. The warranty is only valid upon presentation of the invoice proving the purchase and the completed warranty certificate (indicating the date of purchase, the name of the dealer, the reference of the model, and it is also recommended to indicate the serial number and lot number).
4. The importer/seller reserves the right to refuse warranty assistance in the event that such information has been deleted or altered after the original purchase of the product.
5. The responsibility of the importer/seller includes in particular the costs of repairing and/or replacing the unit covered by the warranty with the reservation of the right to replace it with an equivalent product, in cases where it is not possible to repair it.
6. The warranty does not apply to problems that are not directly related to defects in material, design or workmanship.
7. This product is an appliance and is intended for home use only. The warranty will be void if the product is used for professional purposes.
8. The warranty does not cover damage caused by misuse, improper installation, spillage, external factors, or intentional damage.
9. The warranty does not cover damage resulting from falls, use of excessive force, blows, exposure to extreme environmental conditions or deterioration caused by the normal use of plastic parts or keyboards, as well as the use of batteries other than those specified in this manual.
10. The warranty does not cover installation and programming by the dealer. In particular, no claim for installation and free programming by the reseller may be accepted.
11. The warranty does not cover deficiencies that insignificantly impair the operation of the appliance. Other costs, such as installation, transportation and travel of the technician are expressly excluded from the warranty.
12. The applicability of the warranty presupposes that the appliance is sent to the seller or place indicated by him, complete and in well-protected packaging (if possible, in its original packaging) and accompanied by its sheet or warranty card duly filled out and proof of purchase.
13. If after verification, it is found that there are no reasons for the claim, or that the product is not defective, the inherent costs will be imputed to the customer, and the dealer is authorized to charge those costs to the customer.
14. The warranty will be void when it shows signs that an unauthorized person has attempted to carry out repairs, modifications or replacement of parts on the appliance.
15. Repairs carried out after the end of the warranty period are subject to costs.
16. This warranty does not affect your legal rights that you may have as a consumer under applicable national law governing the purchase of products where the product is sold.

17. Warranty Period:

European Union countries - European Directives (EU) 2019/771 and (EU) 2019/770 apply on certain aspects of contracts for the purchase and sale of movable property and transposed into the national laws of their countries.

Other countries - national legislation on consumer rights in their country applies. In the case of no official legislation, the guarantee shall be applied at the discretion of the importer placing the product on the market or the seller establishment.

Português

Estimado Cliente

Obrigado por ter escolhido um produto HÆGER.

Os produtos HÆGER foram concebidos a pensar no bem-estar do consumidor, privilegiando os mais elevados padrões de qualidade, funcionalidade e designe. Estamos certos da sua satisfação pela aquisição deste produto.

Partimos do princípio de que o utilizador possui conhecimentos gerais sobre o manuseamento com eletrodomésticos.

Antes da primeira utilização, leia cuidadosa e totalmente estas instruções de utilização e de segurança e familiarize-se com as funções do aparelho. Guarde estas instruções e, se necessário, entregue-as a terceiros.

Utilização correta

Utilize o aparelho exclusivamente para fins privados e para a finalidade para a qual o mesmo foi concebido. Este aparelho não se destina a fins comerciais. Não o utilize ao ar livre. Mantenha-o protegido do calor, de irradiação solar direta, da humidade (não o mergulhe de forma alguma em quaisquer líquidos) e de arestas aguçadas.

Instruções gerais de segurança

Antes de por este aparelho a funcionar, leia atentamente as instruções de emprego e guarde-as, juntamente com o talão de garantia, o talão de compra e, tanto quanto possível, a embalagem com os elementos interiores.

- Não utilize o aparelho com as mãos molhadas. No caso de o aparelho ficar húmido ou molhado, retire imediatamente a ficha da tomada.
- Sempre que não utilizar o aparelho, ou desejar montar acessórios, ou queira limpá-lo, ou ainda em caso de avarias, deverá desligá-lo e retirar a ficha da tomada (puxe pela ficha e não pelo fio).
- O aparelho não devesse funcionar sem vigilância. Se se ausentar do quarto, desligue sempre o aparelho. Retire a ficha da tomada de rede.
- Verifique regularmente se o aparelho ou o fio tem alguns danos. Nunca ponha a funcionar um aparelho com quaisquer danos.
- **Não tente reparar o aparelho, dirija-se a um técnico da especialidade, devidamente autorizado. Para evitar quaisquer perigos, e favor substituir um fio danificado por um fio da mesma qualidade. Tal devesse ser efetuado pelo fabricante, pelos nossos serviços de assistência ou por outra pessoa com as mesmas qualificações.**
- E favor observar as seguintes “**Instruções especiais de segurança**”.

Crianças e pessoas débeis

- Para a segurança dos seus filhos, não deixe partes da embalagem (sacos plásticos, papelão, esferovite, etc.) ao alcance dos mesmos.

- **Cuidado!** Não deixe crianças pequenas brincarem com folhas de plástico. Perigo de asfixia!
- O aparelho pode ser usado por crianças de 8 ou mais anos de idade e pessoas com reduzida capacidade física ou mental, se estiverem sob supervisão ou se foram instruídos sobre o uso do aparelho de forma segura e entenderem os riscos potenciais.
- As crianças não devem realizar trabalhos de limpeza e manutenção, a menos que tenham 8 ou mais anos e estejam sob supervisão.
- Crianças menores de 8 anos devem ser mantidas longe do aparelho e da sua fonte de alimentação.
- As crianças devem ser vigiadas para evitar que brinquem com o aparelho.

Instruções especiais de segurança

- Nunca introduza os dedos nem quaisquer outros objetos na grelha de proteção!
- Cuidado com cabelos compridos: estes poderão ser aspirados pela ventoinha!
- O aparelho só deverá funcionar com a grelha de proteção fechada!
- O aparelho terá de ser montado completamente, antes de ser utilizado!
- Escolha uma superfície apropriada para que o aparelho não tombe durante o funcionamento!
- Nunca coloque o aparelho diretamente ao lado de aquecimentos ou de outras fontes de calor. Existe sempre o perigo de incêndio!

Visão geral dos componentes

- | | |
|----------------------------------|------------------------------------|
| 1. Proteção frontal | 2. Porca de travamento da lâmina |
| 3. Lâmina | 4. Porca de plástico |
| 5. Proteção traseira | 6. Carcaça do motor |
| 7. Caixa de controle | 8. Cabo de alimentação |
| 9. Parafuso de fixação dos tubos | 10. Tubo superior |
| 11. Tubo inferior | 12. Suporte base |
| 13. Almofada | 14. Parafuso de travamento da base |
| 15. Parafuso de segurança | 16. Controle remoto |

Antes do primeiro uso

- Retire o aparelho e os acessórios da caixa. Remova os adesivos, película protetora ou plástico do dispositivo.
- Antes do uso, limpe a carcaça do motor e todas as peças de reposição com um pano húmido.

Etapa de montagem (ventoinha de pé)

A sua Ventoinha de Pé foi encaixotada desmontada para minimizar o desperdício de embalagens. Cada peça foi projetada para se encaixar e ser desmontada facilmente para limpeza ou armazenamento.

O dispositivo deve ser completamente montado antes do uso! Durante a leitura do texto é aconselhável consultar a “Visão Geral dos Componentes”.

- 1)** Coloque o suporte base (12) sobre uma superfície plana. No orifício no meio do suporte da base, insira o tubo inferior (11) e fixe-o no lugar usando a almofada (13) e o parafuso de travamento da base (14).
- 2)** Insira o tubo superior (10) no tubo inferior (11) e fixe-o com o parafuso de fixação (9).
- 3)** Insira a caixa de controle (7) com carcaça do motor (6) no tubo superior e fixe-a com o parafuso de fixação (9).
- 4)** Antes de montar a carcaça do motor (6), é necessário remover a manga protetora preta do eixo do MOTOR.
- 5)** Desaperte a porca plástica traseira (4) do eixo do motor no sentido anti-horário, posicione a proteção traseira (5) na carcaça do motor (6). Insira a porca de plástico e gire-a no sentido horário para travar a proteção traseira (5) na posição.
- 6)** Deslize a lâmina (3) na carcaça do motor (6), certificando-se de que a carcaça do motor esteja totalmente encaixada na ranhura da lâmina. Aperte a porca de travamento da lâmina (2) no sentido anti-horário para apertar a lâmina na carcaça do motor.
- 7)** Cubra a proteção frontal (1) na proteção traseira (5).
- 8)** Finalmente, gire o anel de retenção na posição especificada com o parafuso de segurança (15).

Etapa de montagem (ventoinha de mesa)

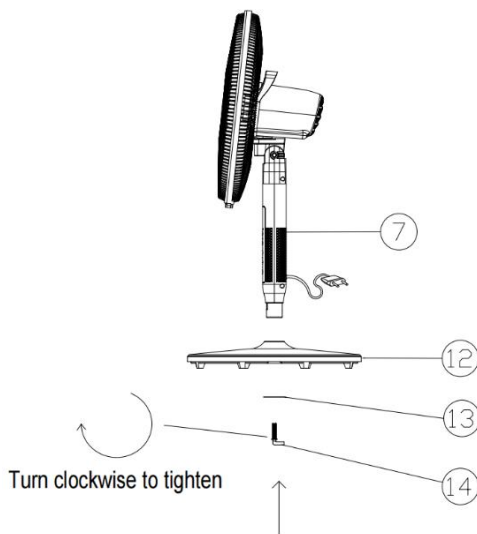

- 9) Para transformar em ventoinha de mesa, basta retirar os dois tubos da coluna da ventoinha de pé e travar diretamente a caixa de controle (7) no suporte de base (12) com almofada (13) e parafuso de travamento de base (14).

Utilização

Painel de controle ou operação de controle remoto

Para sua conveniência, o ventilador pode ser operado a partir do painel de controle na parte frontal da unidade ou com o controle remoto. Os botões do painel de controle operam as mesmas funções do controle remoto, exceto para configurar o timer no painel de controle, que é um pouco diferente e explicado nas instruções abaixo.

Ao usar o controle remoto, aponte-o para o visor de LED na frente do ventilador e certifique-se de que nada esteja obstruindo o caminho do sinal. Manuseie o controle remoto com cuidado; não o deixe cair ou jogue-o.

Operação:

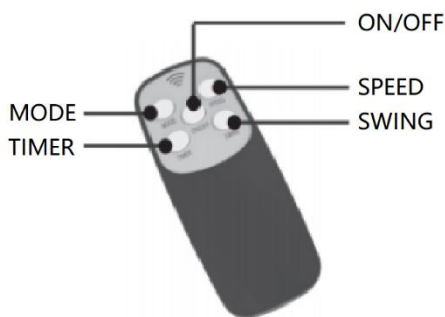
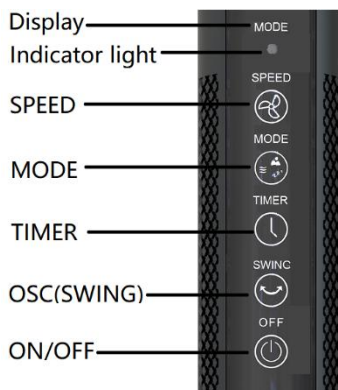

Definir o ângulo de inclinação

Pressione para baixo ou levante a carcaça do motor (6), mova o ventilador para o ângulo desejado.

Utilizar o ventilador

1. Coloque o ventilador de pedestal totalmente montado em uma superfície seca, nivelada e estável, levando em consideração todos os conselhos de segurança relevantes das páginas anteriores.
2. Insira a ficha em uma tomada elétrica apropriada e ligue a energia na tomada. O ventilador emitirá dois bipes curtos e a luz indicadora acenderá em branco.
3. Pressione o botão **ON/OFF** para ligar o ventilador. Após 3 segundos, o ventilador retornará à configuração padrão (baixa velocidade ou velocidade do vento memorizada) e o visor mostrará a primeira marcha.
4. Pressione o botão **SPEED** para selecionar uma das velocidades disponíveis do ventilador. O display mostrará "1", "2" ou "3" (e três marchas em cada velocidade).

5. Pressione o botão **SWING** para iniciar a oscilação para ampla distribuição de ar. Pressione o botão mais uma vez para parar a oscilação.
6. Use o botão **TIMER** para definir o tempo de desligamento em incrementos de 1 hora até um máximo de 9 horas. O visor mostra o número de horas definidas (e após 10 segundos muda para a exibição da marcha).
7. Use o botão **MODE** para definir o modo de operação desejado: natural, repouso ou normal. No display, a luz indicadora muda para verde no modo natural, vermelha no modo normal e baixa iluminação no modo repouso.
8. Desligue e desconecte o ventilador após o uso.

Compartimento da bateria do controle remoto

- Certifique-se de que as baterias estejam inseridas na direção correta.
- Não misture tipos de bateria.
- Ao substituir, certifique-se de que ambas as baterias sejam trocadas simultaneamente.
- São necessárias 2 pilhas tamanho AAA.
- As operações do controle remoto são idênticas às funções do painel de controle do ventilador.
- As baterias depois de usadas não devem ser jogadas fora, elas serão recuperadas.

Limpeza e manutenção

1. Desligue o ventilador e retire a ficha da tomada elétrica antes da montagem, limpeza ou manutenção.
2. Limpe os componentes de plástico usando um detergente suave e um pano húmido ou uma esponja. **Atenção:** Nunca use detergentes agressivos, produtos de limpeza químicos ou solventes, pois podem danificar a superfície dos componentes plásticos. **Nota:** Não utilize produtos de limpeza químicos, de aço, de madeira ou abrasivos para limpar o aparelho.
3. Seque completamente antes do armazenamento.

Aviso

- Se for necessário remover a proteção de segurança: desligue sempre o aparelho e retire a ficha de rede.
- Sob nenhuma circunstância deve mergulhar o aparelho em água para fins de limpeza. Caso contrário, isso pode resultar em choque elétrico ou incêndio.

Dados técnicos

Modelo:SF-16R.013A
Faixa de tensão nominal:220-240V~; 50-60Hz
Potência nominal:55W
Classe de proteção:II

Requisito de informação para ventiladores de conforto

Débito máximo do ventilador (F):58,40 m³/min
Potência absorvida do ventilador (P):46,20 W
Valor de serviço (SV):1,26 (m³/min)/W
Consumo energético em modo espera (P_{SB}):0,45 W
Nível de potência sonora do ventilador (L_{WA}):62,02 dB(A)
Velocidade máxima do ar (C):3,46 metros/s
Consumo de eletricidade sazonal (Q):15,29 kWh/a
Norma de medição para o valor de serviço:IEC60879:2019

Conformidade CE

Este aparelho foi testado e produzido de acordo com todas as atuais diretivas relevantes da UE, tais como:



- Diretiva de Compatibilidade eletromagnética 2014/30/EU,
- Diretiva de Baixa tensão LVD 2014/35/EU,
- Diretiva RoHS e respetiva emenda EU 2015/863

e foi fabricado de acordo com as mais recentes normas de segurança.

A marcação CE atesta este produto com todas as diretivas relevantes.

Eliminação – Política ambiental

Embalagem



A embalagem é constituída por material inteiramente reciclável e está marcada com o símbolo de reciclagem. Para a eliminação, respeite as normas locais. Os materiais de embalagem (sacos de plástico, pedaços de poliestireno, etc.) devem ser mantidos fora do alcance das crianças dado que constituem potenciais fontes de perigo.

Eliminação

Este aparelho está classificado de acordo com a Diretiva Europeia 2012/19/EU sobre Resíduos de equipamento elétrico e eletrónico (CEE).

Ao garantir a eliminação adequada deste produto, estará a ajudar a evitar potenciais consequências negativas para o ambiente e para a saúde pública, que poderiam derivar de um manuseamento de desperdícios inadequado deste produto.



Este símbolo no produto, ou nos documentos que acompanham o produto, indica que este aparelho não pode ser tratado como lixo doméstico. Pelo contrário, deve ser entregue no ponto de recolha para a reciclagem de equipamento elétrico e eletrónico.

A eliminação deve ser efetuada de acordo com as normas ambientais locais para a deposição de resíduos. Para obter informações mais detalhadas sobre o tratamento, a recuperação e reciclagem deste produto, entre em contacto com o departamento local, o serviço de recolha de lixo ou a loja onde adquiriu o produto.

Termos e Condições de garantia

1. O produto é garantido pelo período estipulado pela legislação onde é colocado no mercado, iniciando-se a partir da data de compra, contra defeitos de fabrico e/ou mão-de-obra. A falta de conformidade que se manifeste nesse prazo, presume-se existente à data da compra. Decorrido este prazo cabe ao cliente provar que a falta de conformidade já existia à data da entrega.
2. Se, durante o período de garantia, o produto apresentar qualquer defeito, em situação de utilização normal, o comprador deverá entrar em contacto com o estabelecimento vendedor e remeter o aparelho para o local por este indicado.
3. A garantia só é válida mediante a apresentação da fatura comprovativa da compra e do certificado de garantia preenchido (indicando a data de aquisição, o nome do revendedor, a referência do modelo, sendo ainda recomendada a indicação do número de série e número do lote).
4. O importador/vendedor reserva-se o direito de recusar assistência em garantia no caso de as referidas informações terem sido apagadas ou alteradas após a compra original do produto.
5. A responsabilidade do importador/vendedor inclui nomeadamente os custos da reparação e/ou substituição da unidade coberta pela garantia com a reserva do direito de substituir por um produto equivalente, nos casos em que não seja possível a sua reparação.
6. A garantia não é aplicável a problemas que não estejam diretamente relacionados com defeitos de material, conceção ou mão-de-obra.
7. Este produto é um eletrodoméstico e destina-se apenas a uso doméstico. A garantia perderá validade se o produto for usado para fins profissionais.
8. A garantia não cobre danos causados por uso incorreto, instalação incorreta, derramamento, fatores externos ou danos intencionais.
9. A garantia não cobre danos resultantes de quedas, uso de força excessiva, golpes, exposição a condições ambientais extremas ou deterioração causada pelo uso normal de peças plásticas ou teclados, bem como pelo uso de baterias diferentes das especificadas neste manual.
10. A garantia não cobre a instalação e programação por parte do revendedor. Em particular, não poderão ser aceites reclamação para instalação e programação gratuita por parte do revendedor.
11. A garantia não cobre deficiências que prejudicam de forma insignificante o funcionamento do aparelho. Outros custos, tais como a instalação, transporte e/ou deslocação de técnicos estão expressamente excluídos da garantia.
12. A aplicabilidade da garantia pressupõe que o aparelho seja enviado ao estabelecimento vendedor ou para o local por este indicado, completo e em embalagem bem protegida (se possível na sua embalagem original) e acompanhado da respetiva folha ou cartão de garantia, devidamente preenchida e da prova de compra.
13. Se após a verificação, se concluir que não existem motivos para a reclamação, ou que o produto não apresenta defeitos, os custos inerentes serão imputados ao cliente, estando o revendedor autorizado a cobrar esses custos ao cliente.
14. A garantia perderá validade, quando apresente sinais de que alguma pessoa não autorizada tenha tentado efetuar reparações, modificações ou substituições de peças no aparelho.
15. As reparações realizadas após o final do período de garantia estão sujeitas a custos
16. Esta garantia não afeta os seus direitos legais que possa ter como consumidor ao abrigo da legislação nacional aplicável que rege a compra de produtos onde o produto é vendido.
17. **Período de Garantia:**

Países da União Europeia - aplicam-se as Diretivas Europeias (EU) 2019/771 e (EU) 2019/770 relativa a certos aspetos dos contratos de compra e venda de bens móveis e transpostas para as legislações nacionais dos respetivos países.

Outros países - aplica-se a legislação nacional sobre os direitos do consumidor do respetivo país. Não existindo legislação oficial, a garantia será aplicada segundo o critério do importador que coloca o produto no mercado ou do estabelecimento vendedor.

Español

Estimado cliente

Gracias por elegir un producto HÆGER.

Los productos HÆGER están diseñados para el bienestar de los consumidores, haciendo hincapié en los más altos estándares de calidad, funcionalidad y diseño. Estamos seguros de su satisfacción con la compra de este producto.

Suponemos que el usuario tiene conocimientos generales sobre el manejo de los aparatos eléctricos.

Lea con atención y, en su totalidad, las instrucciones de uso y seguridad y familiarícese con las funciones del aparato antes de la primera puesta en marcha. Conserve las instrucciones y entréguelas con el aparato si lo transfiriera a terceros.

Uso adecuado

Solamente utilice el aparato para el uso privado y para el fin previsto. Este aparato no está destinado para el uso profesional. No lo utilice al aire libre. No lo exponga al calor, a la entrada directa de rayos de sol, a la humedad (en ningún caso sumerja el aparato en agua) y a los cantos agudos.

Indicaciones generales de seguridad

Antes de la puesta en servicio de este aparato lea detenidamente el manual de instrucciones y guarde este bien incluido la garantía, el recibo de pago y si es posible también el cartón de embalaje con el embalaje interior. En caso de dejar el aparato a terceros, también entregue el manual de instrucciones.

- No utilice el aparato con las manos húmedas. En caso de que el aparato este húmedo o mojado retire de momento la clavija de la caja de enchufe.
- Desconecte el aparato y siempre retire la clavija de la caja de enchufe (por favor tire de la clavija y no del cable), cuando no quiera utilizar el aparato, montar piezas o en caso de limpieza o defectos.
- No utilice el aparato sin vigilancia. En caso de salir de la habitación, desconecte siempre el aparato. Retire la clavija de la caja de enchufe.
- Controle regularmente si el aparato o el cable tiene defectos. No ponga en servicio un aparato defecto.
- **No repare el aparato por su cuenta, sino vaya a un establecimiento autorizado. Para evitar peligros, deje sustituir un cable defecto por uno de la misma calidad solamente por el fabricante, nuestro servicio al cliente o una similar persona cualificada.**
- Por favor tenga atención a las “**Indicaciones especiales de seguridad...**”.

Niños y personas débiles

- Para la seguridad de sus niños no deje material de embalaje (Bolsas de plástico, cartón, poliestireno etc.) a su alcance.

- **¡Aviso!** No deje jugar a los niños con la lámina. ¡Existe peligro de asfixia!
- El aparato puede ser utilizado por niños de 8 años o mayores y por las personas con discapacidad física o mental, si están bajo control o si han sido instruidos en el uso de la máquina de una manera segura y comprendan los riesgos potenciales.
- Los niños no deben llevar a cabo la limpieza y mantenimiento del aparato, a menos que tengan 8 años o más y estén bajo supervisión.
- Los niños menores de 8 años tienen que mantenerse alejado del aparato y de su fuente de alimentación.
- Los infantiles deberían ser vigilados, para asegurar que no jueguen con el aparato.

Indicaciones especiales de seguridad

- ¡No meta los dedos ni otros objetos por las rejillas protectoras!
- Cuidado en caso de tener el pelo largo: ¡Este puede ser absorbido por la corriente de aire!
- ¡Solamente ponga en marcha con las rejillas protectoras cerradas!
- ¡Antes del uso debe montar el aparato completamente!
- ¡Utilice una base adecuada para que el aparato no se pueda volcar durante la puesta en marcha!
- No coloque el aparato al lado de estufas u otras fuentes de calor.

Descripción general de los componentes

- | | |
|----------------------------|------------------------------------|
| 1. Protector delantero | 2. Tuerca de bloqueo de la hoja |
| 3. Cuchilla | 4. Tuerca de plástico |
| 5. Protección trasera | 6. Carcasa del motor |
| 7. Caja de control | 8. Cable de alimentación |
| 9. Tornillo fijación tubos | 10. Tubo superior |
| 11. Tubo inferior | 12. Soporte base |
| 13. Almohadilla | 14. Tornillo de bloqueo de la base |
| 15. Tornillo de seguridad | 16. Mando a distancia |

Antes del primer uso

- Saque el aparato y los accesorios de la caja. Retire las pegatinas, la lámina protectora o el plástico del dispositivo.
- Antes de usar, limpie la carcasa del motor y todas las piezas de repuesto con un paño húmedo.

Paso de montaje (ventilador de pie)

Su ventilador de pie se empaquetó sin armar para minimizar el desperdicio de empaque. Cada pieza está diseñada para encajar y desmontarse fácilmente para su limpieza o almacenamiento.

¡El dispositivo debe estar completamente ensamblado antes de su uso! Mientras lee el texto, es recomendable consultar la “Descripción general de los componentes”.

- 1) Coloque el soporte base (12) sobre una superficie plana. En el orificio en el medio del soporte de la base, inserte el tubo inferior (11) y asegúrelo en su lugar con la almohadilla (13) y el tornillo de bloqueo de la base (14).
- 2) Inserte el tubo superior (10) en el tubo inferior (11) y asegúrelo con el tornillo de fijación (9).
- 3) Inserte la caja de control (7) con la carcasa del motor (6) en el tubo superior y asegúrela con el tornillo de fijación (9).
- 4) Antes de montar la carcasa del Motor (6), es necesario quitar la funda protectora negra del eje del MOTOR.
- 5) Desenrosque la tuerca de plástico trasera (4) del eje del motor en sentido antihorario, coloque la protección trasera (5) en la carcasa del motor (6). Inserte la tuerca de plástico y gírela en el sentido de las agujas del reloj para bloquear la protección trasera (5) en su posición.
- 6) Deslice la cuchilla (3) en la carcasa del motor (6), asegurándose de que la carcasa del motor esté completamente asentada en la ranura de la cuchilla. Atornille la tuerca de bloqueo de la cuchilla (2) en sentido contrario a las agujas del reloj para apretar la cuchilla a la carcasa del motor.
- 7) Cubrir el Protector Delantero (1) sobre el Protector Trasero (5).
- 8) Finalmente, gire el circlip en la posición especificada con el tornillo de seguridad (15).

Paso de montaje (ventilador de mesa)

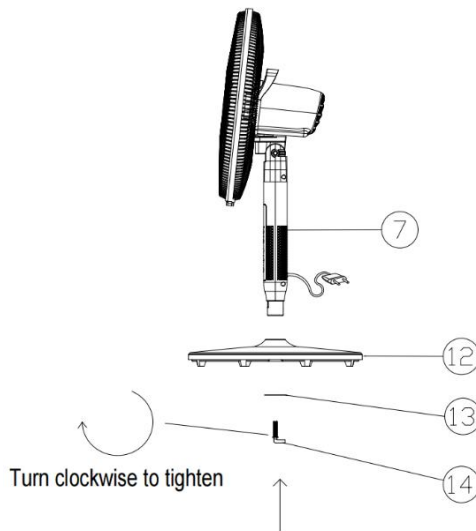

- 9) Para cambiar a un ventilador de mesa, simplemente retire los dos tubos de columna del ventilador de piso y bloquee directamente la caja de control (7) al soporte de la base (12) con la almohadilla (13) y el tornillo de bloqueo de la base (14).

Usar

Operación del panel de control o del control remoto

Para su comodidad, el ventilador se puede operar desde el panel de control en la parte delantera de la unidad o con el control remoto. Los botones del panel de control realizan las mismas funciones que el control remoto, excepto la configuración del temporizador desde el panel de control, que es ligeramente diferente y se explica en las instrucciones a continuación.

Cuando use el control remoto, apúntelo hacia la pantalla LED en la parte delantera del ventilador y asegúrese de que nada obstruya la ruta de la señal. Maneje el control remoto con cuidado; no lo deje caer ni lo tire.

Operación:

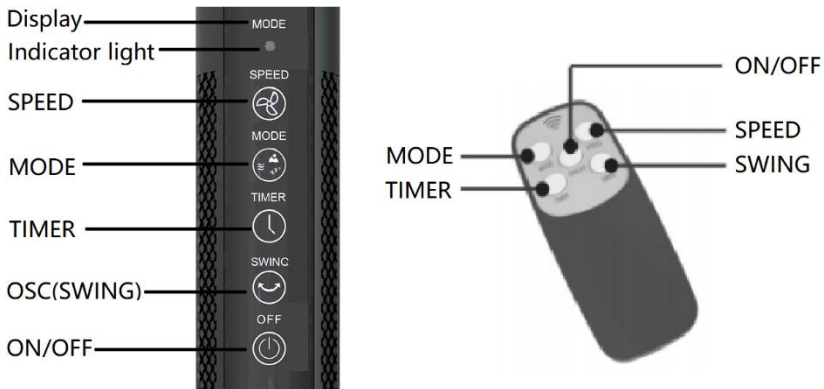

Ajuste del ángulo de inclinación

Presione hacia abajo o levante la carcasa del motor (6), mueva el ventilador al ángulo deseado.

Usar el ventilador

1. Coloque el ventilador de pedestal completamente ensamblado sobre una superficie seca, nivelada y estable, teniendo en cuenta todos los consejos de seguridad pertinentes de las páginas anteriores.
2. Inserte el enchufe en una toma de corriente adecuada y encienda la alimentación en el tomacorriente. El ventilador emitirá dos pitidos cortos y la luz indicadora se iluminará en blanco.

3. Presione el botón **ON/OFF** para encender el ventilador. Después de 3 segundos, el ventilador volverá a la configuración predeterminada (baja velocidad o la velocidad del viento memorizada) y la pantalla mostrará la primera marcha.
4. Presione el botón **SPEED** para seleccionar una de las velocidades de ventilador disponibles. La pantalla mostrará "1", "2" o "3" (y tres marchas en cada velocidad).
5. Presione el botón **SWING** para iniciar la oscilación para una amplia distribución del aire. Presione el botón una vez más para detener la oscilación.
6. Use el botón **TIMER** para configurar el tiempo de apagado en incrementos de 1 hora hasta un máximo de 9 horas. La pantalla muestra el número de horas establecido (y después de 10 segundos cambia a mostrar la marcha).
7. Utilice el botón **MODE** para establecer el modo de funcionamiento deseado: natural, reposo o normal. En la pantalla, la luz indicadora cambia a verde en modo natural, rojo en modo normal y poca iluminación en modo de suspensión.
8. Apague y desenchufe el ventilador después de usarlo.

Compartimiento de la batería del control remoto

- Asegúrese de que las pilas estén insertadas en la dirección correcta.
- No mezcle los tipos de batería.
- Al reemplazar, asegúrese de que ambas baterías se cambien simultáneamente.
- Se requieren baterías de tamaño 2xAAA.
- Las operaciones del control remoto son idénticas a las funciones del panel de control del ventilador.
- Las pilas una vez usadas no deben tirarse, se recuperarán.

Limpeza y mantenimiento

1. Apague el ventilador y desconecte el enchufe de la toma de corriente antes de realizar el montaje, la limpieza o el mantenimiento.
2. Limpie los componentes de plástico con un detergente suave y un paño húmedo o una esponja. **Precaución:** No utilice nunca detergentes agresivos, limpiadores químicos o disolventes, ya que podrían dañar la superficie de los componentes de plástico. **Nota:** No utilice limpiadores químicos, de acero, de madera o abrasivos para limpiar el aparato.
3. Seque por completo antes de guardarlo.

Advertencia

- Si necesita quitar la protección de seguridad: siempre apague el dispositivo y retire el enchufe de red.
- Bajo ninguna circunstancia debe sumergir el dispositivo en agua para fines de limpieza. De lo contrario, podría provocar una descarga eléctrica o un incendio.

Datos técnicos

Modelo: SF-16R.013A
Rango de voltaje nominal: 220-240V~; 50-60Hz
Potencia nominal: 55W
Clase de protección: II

Requisito de información para ventiladores de confort

Caudal máximo del ventilador (F): 58,40 m³/min
Potencia utilizada por el ventilador (P): 46,20 W
Valor de servicio (SV): 1,26 (m³/min)/W
Consumo de energía en modo de espera (P_{SB}): 0,45 W
Nivel de potencia acústica del ventilador (L_{WA}): 62,02 dB(A)
Velocidad máxima del aire (C): 3,46 metros/seg
Consumo eléctrico estacional (Q): 15,29 kWh/a
Norma de medición del valor de servicio: IEC60879:2019

Conformidad CE

Este producto ha sido probado y producido de acuerdo con las normativas actuales y pertinentes, tales como:



- Directiva de compatibilidad electromagnética 2014/30/EU,
- Directiva de baja tensión Directiva (LVD) 2014/35/EU,
- Directiva RoHS y su modificación EU 2015/863,

y ha sido construido de acuerdo con las últimas normas de seguridad.

La marca CE certifica este producto con todas las directivas relevantes relacionadas.

Disposición – La política ambiental

Embalaje



El material de embalaje es totalmente reciclable, como lo indica el símbolo correspondiente. Para su eliminación, respete las normas locales. No deje el material de embalaje (bolsas de plástico, trozos de poliestireno, etc.) al alcance de los niños; puede ser peligroso.

Eliminación

Este aparato lleva el marcado CE en conformidad con la Directiva 2012/19/EU del Parlamento Europeo y del Consejo sobre residuos de aparatos eléctricos y electrónicos (RAEE).

La correcta eliminación de este producto evita consecuencias negativas para el medioambiente y la salud.



Este símbolo en el producto o en los documentos que acompañan el producto, indica que este aparato no puede ser tratado como residuos domésticos. Es su lugar se debe entregar al punto de recogida para el reciclaje de equipos eléctricos y electrónicos.

Para eliminación debe realizarse de conformidad con las normas medioambientales para eliminación de residuos. Entrégalo a un vertedero autorizado, no lo deje ni siquiera por unos días, ya que es potencialmente peligroso para los niños.

Para obtener información más detallada sobre el tratamiento, recuperación y reciclaje de este producto, póngase en contacto con el ayuntamiento, su servicio de desechos del hogar o la tienda donde adquirió el producto.

Términos y condiciones de la garantía

1. El producto está garantizado por el período estipulado por la legislación donde se comercializa, a partir de la fecha de compra, contra defectos de fabricación y/o mano de obra. La falta de conformidad que se manifieste dentro de este plazo, presume que existe en la fecha de compra. Después de este período, corresponde al cliente demostrar que la falta de conformidad ya existía en el momento de la entrega.
2. Si, durante el período de garantía, el producto es defectuoso en uso normal, el comprador debe ponerse en contacto con el establecimiento vendedor y enviar el electrodoméstico al lugar indicado por el vendedor.
3. La garantía solo es válida previa presentación de la factura que acredite la compra y el certificado de garantía completado (indicando la fecha de compra, el nombre del distribuidor, la referencia del modelo, y también se recomienda indicar el número de serie y el número de lote).
4. El importador / vendedor se reserva el derecho de rechazar la asistencia de garantía en caso de que dicha información haya sido eliminada o alterada después de la compra original del producto.
5. La responsabilidad del importador/vendedor incluirá, entre otras cosas, los costes de reparación y/o sustitución de la unidad cubierta por la garantía con la reserva del derecho a sustituirla por un producto equivalente, cuando no sea posible repararla.
6. La garantía no se aplica a problemas que no estén directamente relacionados con defectos de material, diseño o mano de obra.
7. Este producto es un electrodoméstico y está destinado solo para uso doméstico. La garantía se anula si el producto se utiliza con fines profesionales.
8. La garantía no cubre los daños causados por mal uso, instalación inadecuada, derrames, factores externos o daños intencionales.
9. La garantía no cubre los daños resultantes de caídas, uso de fuerza excesiva, golpes, exposición a condiciones ambientales extremas o deterioro causado por el uso normal de piezas de plástico o teclados, así como el uso de baterías distintas a las especificadas en este manual.
10. La garantía no cubre la instalación y programación por parte del distribuidor. En particular, no se aceptará ninguna reclamación de instalación y programación gratuita por parte del revendedor.
11. La garantía no cubre deficiencias que perjudiquen insignificadamente el funcionamiento del aparato. Otros costes, como la instalación, el transporte y el desplazamiento del técnico están expresamente excluidos de la garantía.
12. La aplicabilidad de la garantía presupone que el aparato sea enviado al establecimiento vendedor o al lugar indicado por éste, completo y en un embalaje bien protegido (si es posible en su embalaje original) y acompañado de la respectiva hoja o tarjeta de garantía, debidamente cumplimentado y comprobante de compra.
13. Si después de la verificación, se descubre que no hay razones para la reclamación, o que el producto no es defectuoso, los costos inherentes se imputarán al cliente, y el distribuidor está autorizado a cobrar esos costos al cliente.
14. La garantía quedará anulada cuando presente indicios de que una persona no autorizada ha intentado realizar reparaciones, modificaciones o sustitución de piezas en el aparato.
15. Las reparaciones realizadas una vez finalizado el período de garantía incurrir en costes.
16. Esta garantía no afecta a sus derechos legales que pueda tener como consumidor en virtud de la legislación nacional aplicable que rige la compra de productos donde se vende el producto.
17. **Período de garantía:**

Países de la Unión Europea - Las Directivas Europeas (UE) 2019/771 y (UE) 2019/770 se aplican a ciertos aspectos de los contratos de compraventa de bienes muebles y se transponen a las legislaciones nacionales de sus países.

Otros países: se aplica la legislación nacional sobre los derechos de los consumidores en su país. En caso de que no exista legislación oficial, la garantía se aplicará a discreción del importador que introduzca el producto en el mercado o del establecimiento vendedor.

Français

Cher Client

Merci d'avoir choisi un produit HÆGER.

Les produits HÆGER sont conçus pour le bien-être du consommateur, en insistant sur les plus hauts standards de qualité, de fonctionnalité et de design. Nous sommes certains de leur satisfaction à l'achat de ce produit.

Nous supposons que l'utilisateur détient des connaissances générales sur l'emploi des appareils électroménagers.

Avant la première mise en service, lisez attentivement le présent mode d'emploi et les instructions de sécurité et familiarisez-vous avec les fonctions de l'appareil. Conservez le présent mode d'emploi et le cas échéant, transmettez-le à des tiers.

Usage conforme

N'utilisez cet appareil que pour un usage privé et pour les tâches auxquelles il est destiné. Cet appareil n'est pas prévu pour une utilisation professionnelle. Ne l'utilisez pas en plein air. Protégez-le de la chaleur, des rayons directs du soleil, de l'humidité (ne le plongez en aucun cas dans l'eau) et des objets tranchants.

Conseils généraux de sécurité

Lisez attentivement ce mode d'emploi avant de mettre l'appareil en marche pour la première fois. Conservez le mode d'emploi ainsi que le bon de garantie, votre ticket de caisse et si possible, le carton avec l'emballage se trouvant à l'intérieur. Si vous remettez l'appareil à des tiers, veuillez-le remettre avec son mode d'emploi.

- N'utilisez pas cet appareil avec des mains humides. S'il arrive que de l'humidité ou de l'eau atteignent l'appareil, débranchez aussitôt le câble d'alimentation.
- Arrêtez l'appareil et débranchez toujours le câble d'alimentation de la prise de courant (en tirant sur la fiche et non pas sur le câble) si vous n'utilisez pas l'appareil, si vous installez les accessoires, pour le nettoyage ou en cas de panne.
- Ne laissez jamais fonctionner l'appareil sans surveillance. Lorsque vous quittez la pièce, toujours arrêter l'appareil. Débranchez la fiche de la prise.
- Contrôlez régulièrement l'appareil et le câble. Ne mettez pas l'appareil en marche s'il est endommagé.
- **Ne réparez pas l'appareil vous-même. Contactez plutôt un technicien qualifié. Pour éviter toute mise en danger, ne faites remplacer le câble défectueux que par un câble équivalent et que par le fabricant, notre service après-vente ou toute personne de qualification similaire.**
- Respectez les **Conseils de sécurité spécifiques** ci-dessous.

Enfants et personnes fragiles

- Par mesure de sécurité vis-à-vis des enfants, ne laissez pas les emballages (sac en plastique, carton, polystyrène) à leur portée.
- **DANGER !** Ne pas laisser les jeunes enfants jouer avec le fi lm. Il y a risque d'étouffement !
- L'appareil peut être utilisé par des enfants de 8 ans ou plus et par des personnes ayant des capacités physiques ou mentales réduites, si elles sont sous surveillance ou s'ils ont été formés à l'utilisation de l'appareil en toute sécurité et de comprendre les risques potentiels.
- Les enfants ne doivent pas effectuer le nettoyage et l'entretien de l'appareil, sauf si elles sont de 8 ans ou plus et sous surveillance.
- Les enfants de moins de 8 ans doivent être tenus à l'écart de l'appareil et de son alimentation.
- Les enfants doivent être surveillés afin de garantir qu'ils ne jouent pas avec l'appareil.

Conseils de sécurité spécifiques à cet appareil

- N'introduisez jamais vos doigts ni aucun objet à travers la grille de protection.
- Attention avec les cheveux longs, ceux-ci peuvent être aspirés par le flux d'air.
- Ne laissez fonctionner l'appareil que si la grille de protection est fermée !
- L'appareil doit être complètement monté avant la première utilisation.
- Choisissez une surface appropriée de façon à ce que l'appareil ne puisse pas tomber.
- Ne pas poser l'appareil à proximité directe de fours ou d'autres sources de chaleur.

Présentation des composants

- | | |
|------------------------------|--------------------------------|
| 1. Garde avant | 2. Écrou de blocage de la lame |
| 3. lame | 4. Écrou en plastique |
| 5. Garde arrière | 6. Carter moteur |
| 7. Boîtier de commande | 8. Cordon d'alimentation |
| 9. Vis de fixation des tubes | 10. Tube supérieur |
| 11. Tube inférieur | 12. Support de base |
| 13. Patin | 14. Vis de blocage de la base |
| 15. Vis de sécurité | 16. Télécommande |

Avant la première utilisation

- Sortez l'appareil et les accessoires de la boîte. Retirez les autocollants, le film de protection ou le plastique de l'appareil.
- Avant utilisation, nettoyez le carter du moteur et toutes les pièces de rechange avec un chiffon humide.

Étape d'assemblage (ventilateur sur pied)

Votre ventilateur sur pied a été emballé non-assemblé pour minimiser les déchets d'emballage. Chaque pièce est conçue pour s'emboîter et se démonter facilement pour le nettoyage ou le rangement.

L'appareil doit être complètement assemblé avant utilisation ! Lors de la lecture du texte, il est conseillé de se référer à la « **Présentation des composants** ».

- 1) Placez le support de base (12) sur une surface plane. Dans le trou au milieu du support de base, insérez le tube inférieur (11) et fixez-le en place à l'aide du patin (13) et de la vis de blocage de la base (14).
- 2) Insérez le tube supérieur (10) dans le tube inférieur (11) et fixez-le avec la vis de fixation (9).
- 3) Insérez le boîtier de commande (7) avec le boîtier du moteur (6) dans le tube supérieur et fixez-le avec la vis de fixation (9).
- 4) Avant d'assembler le carter du moteur (6), il est nécessaire de retirer le manchon de protection noir de l'arbre du MOTEUR.
- 5) Dévisser l'écrou arrière en plastique (4) de l'axe du moteur dans le sens inverse des aiguilles d'une montre, positionner la protection arrière (5) sur le carter du moteur (6). Insérez l'écrou en plastique et tournez-le dans le sens des aiguilles d'une montre pour verrouiller la protection arrière (5) en position.
- 6) Faites glisser la lame (3) sur le boîtier du moteur (6), en vous assurant que le boîtier du moteur est bien en place dans la rainure de la lame. Vissez l'écrou de blocage de la lame (2) dans le sens inverse des aiguilles d'une montre pour serrer la lame sur le carter du moteur.
- 7) Couvrez la protection avant (1) sur la protection arrière (5).
- 8) Enfin, tournez le circlip dans la position spécifiée avec la vis de sécurité (15).

Étape d'assemblage (ventilateur de table)

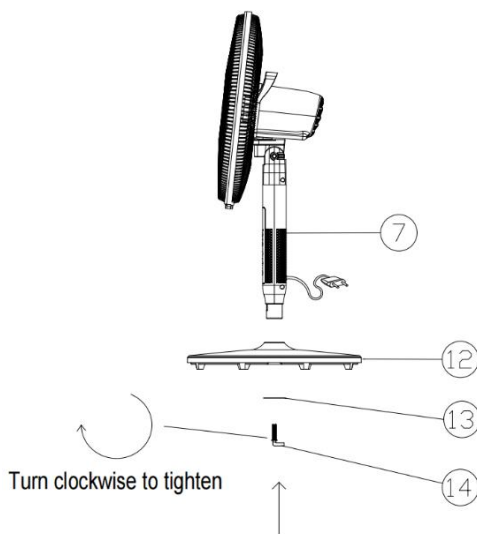

- 9) Pour transformer en ventilateur de table, il suffit de retirer les deux tubes de colonne du ventilateur de sol et de verrouiller directement le boîtier de commande (7) sur le support de base (12) avec le tampon (13) et la vis de verrouillage de la base (14).

Utilisation

Fonctionnement du panneau de commande ou de la télécommande

Pour votre commodité, le ventilateur peut être commandé à partir du panneau de commande à l'avant de l'appareil ou avec la télécommande. Les boutons du panneau de commande ont les mêmes fonctions que la télécommande, à l'exception du réglage de la minuterie à partir du panneau de commande, qui est légèrement différent et expliqué dans les instructions ci-dessous.

Lorsque vous utilisez la télécommande, dirigez-la vers l'affichage LED à l'avant du ventilateur et assurez-vous que rien n'obstrue le chemin du signal. Manipulez la télécommande avec précaution ; ne le laissez pas tomber ou ne le jetez pas.

Opération :

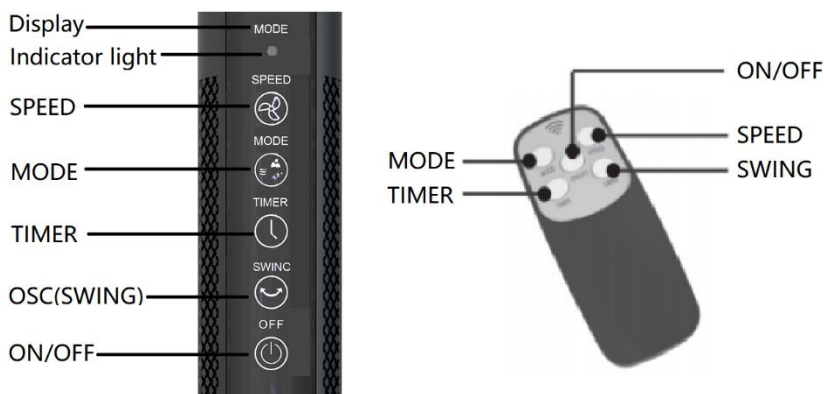

Réglage de l'angle d'inclinaison

Appuyez vers le bas ou levez le carter du moteur (6), déplacez le ventilateur à l'angle souhaité.

Utilisation du ventilateur

1. Placez le ventilateur sur pied entièrement assemblé sur une surface sèche, plane et stable, en tenant compte de tous les conseils de sécurité pertinents des pages précédentes.
2. Insérez la fiche dans une prise électrique appropriée et mettez sous tension à la prise. Le ventilateur émettra deux bips courts et le voyant lumineux s'allumera en blanc.
3. Appuyez sur le bouton **ON/OFF** pour démarrer le ventilateur. Au bout de 3 secondes, le ventilateur reviendra au réglage par défaut (petite vitesse ou vitesse du vent mémorisée) et l'écran affichera la première vitesse.

4. Appuyez sur le bouton **SPEED** pour sélectionner l'une des vitesses de ventilateur disponibles. L'écran affichera "1", "2" ou "3" (et trois vitesses dans chaque vitesse).
5. Appuyez sur le bouton **SWING** pour démarrer l'oscillation pour une distribution d'air étendue. Appuyez une fois de plus sur le bouton pour arrêter l'oscillation.
6. Utilisez le bouton **TIMER** pour régler l'heure d'arrêt par incréments de 1 heure jusqu'à un maximum de 9 heures. L'afficheur indique le nombre d'heures réglé (et après 10 secondes passe à l'affichage du rapport de vitesse).
7. Utilisez le bouton **MODE** pour régler le mode de fonctionnement souhaité : naturel, veille ou normal. Sur l'écran, le voyant lumineux passe au vert en mode naturel, au rouge en mode normal et à un faible éclairage en mode veille.
8. Éteignez et débranchez le ventilateur après utilisation.

Compartiment des piles de la télécommande

- Assurez-vous que les piles sont insérées dans le bon sens.
- Ne mélangez pas les types de piles.
- Lors du remplacement, assurez-vous que les deux piles sont changées simultanément.
- 2 piles AAA sont nécessaires.
- Les opérations de la télécommande sont identiques aux fonctions du panneau de commande du ventilateur.
- Les piles après usage ne doivent pas être jetées, elles seront récupérées.

Nettoyage et entretien

1. Éteignez le ventilateur et débranchez la fiche de la prise de courant avant l'assemblage, le nettoyage ou l'entretien.
2. Nettoyez les composants en plastique à l'aide d'un détergent doux et d'un chiffon ou d'une éponge humide. **Attention** : N'utilisez jamais de détergents agressifs, de nettoyeurs chimiques ou de solvants car ils pourraient endommager la surface des composants en plastique. **Remarque** : N'utilisez pas de nettoyeurs chimiques, en acier, en bois ou abrasifs pour nettoyer l'appareil.
3. Séchez complètement avant le stockage.

Avertissement

Si vous devez retirer le protecteur : éteignez toujours l'appareil et débranchez la fiche secteur.

Ne plongez en aucun cas l'appareil dans l'eau à des fins de nettoyage. Sinon, cela pourrait entraîner un choc électrique ou un incendie.

Données techniques

Modèle :SF-16R.013A
Plage de tension nominale :220-240V~ ; 50-60Hz
Puissance nominale :55 W
Classe de protection :II

Exigence d'information pour les ventilateurs de confort

Débit d'air maximal (F) :58,40 m3/min
Puissance absorbée (P) :46,20 W
Valeur de service (SV) :1,26 (m3/min)/W
Consommation d'électricité en mode veille (P_{SB}) :0,45 W
Niveau de puissance acoustique (L_{WA}) :62,02 dB(A)
Vitesse maximale de l'air (C) :3,46 mètres/sec
Consommation électrique saisonnière (Q) :15,29 kWh/a
Norme de mesure de la valeur de service :IEC60879 :2019

Conformité CE

Ce produit a été testé et produit selon toutes les directives européennes actuelles applicables, tels que :



- La compatibilité électromagnétique Directive 2014/30/EU,
- Directive Basse Tension Directive (LVD) 2014/35/EU,
- Directive RoHS avec ses modifications EU 2015/863,

et a été construit en conformité avec les dernières normes de sécurité.

Le marquage CE atteste ce produit à toutes les directives relevant.

Élimination – La politique environnementale

Emballage



L'emballage est entièrement recyclable et porte le symbole du recyclage. Pour la mise au rebut, suivez les réglementations locales en vigueur. Les matériaux d'emballage (sachets en plastique, éléments en polystyrène, etc.) doivent être tenus hors de portée des enfants, car ils constituent une source potentielle de danger.

Mise au rebut

Cet appareil porte le symbole du recyclage conformément à la Directive Européenne 2012/19/EU concernant les Déchets d'Équipements Électriques et Électroniques (DEEE ou WEEE).

En procédant correctement à la mise au rebut de cet appareil, vous contribuerez à empêcher toute conséquence nuisible pour l'environnement et la santé de l'homme.



Ce symbole présent sur l'appareil ou sur la documentation qui l'accompagne indique que ce produit ne peut en aucun cas être traité comme déchet ménager. Il doit plutôt être remis au point de collecte approprié pour le recyclage des équipements électriques et électroniques.

L'élimination doit être effectuée conformément aux règlements environnementaux locaux pour l'élimination des déchets. Pour des informations plus détaillées sur le traitement, la récupération et le recyclage de ce produit, s'il vous plaît contacter votre bureau compétent de votre commune, votre service d'élimination des déchets ménagers ou directement à votre revendeur où vous avez acheté le produit.

Termes et conditions de la garantie

1. Le produit est garanti pour la période stipulée par la législation où il est mis sur le marché, à compter de la date d'achat, contre les défauts de fabrication et/ou de main d'œuvre. Le défaut de conformité manifesté dans ce délai est présumé exister à la date d'achat. Passé ce délai, il appartient au client de prouver que le défaut de conformité existait déjà au moment de la livraison.
2. Si, pendant la période de garantie, le produit est défectueux en utilisation normale, l'acheteur doit contacter l'établissement de vente et envoyer l'appareil à l'endroit indiqué par le vendeur.
3. La garantie n'est valable que sur présentation de la facture prouvant l'achat et du certificat de garantie complété (indiquant la date d'achat, le nom du revendeur, la référence du modèle, et il est également recommandé d'indiquer le numéro de série et le numéro de lot).
4. L'importateur/vendeur se réserve le droit de refuser l'assistance de garantie dans le cas où ces informations ont été supprimées ou modifiées après l'achat initial du produit.
5. La responsabilité de l'importateur/vendeur comprend, entre autres, les frais de réparation et/ou de remplacement de l'unité couverte par la garantie avec la réserve du droit de la remplacer par un produit équivalent, lorsqu'il n'est pas possible de la réparer.
6. La garantie ne s'applique pas aux problèmes qui ne sont pas directement liés à des défauts de matériau, de conception ou de fabrication.
7. Ce produit est un appareil et est destiné à un usage domestique uniquement. La garantie expirera si le produit est utilisé à des fins professionnelles.
8. La garantie ne couvre pas les dommages causés par une mauvaise utilisation, une mauvaise installation, un déversement, des facteurs externes ou des dommages intentionnels.
9. La garantie ne couvre pas les dommages résultant de chutes, de l'utilisation d'une force excessive, des coups, de l'exposition à des conditions environnementales extrêmes ou de la détérioration causée par l'utilisation normale de pièces en plastique ou de claviers, ainsi que l'utilisation de batteries autres que celles spécifiées dans ce manuel.
10. La garantie ne couvre pas l'installation et la programmation par le concessionnaire. En particulier, aucune réclamation pour l'installation et la programmation gratuite par le revendeur ne peut être acceptée.
11. La garantie ne couvre pas les défauts qui nuisent de manière insignifiante au fonctionnement de l'appareil. Les autres frais, tels que l'installation, le transport et le déplacement du technicien sont expressément exclus de la garantie.
12. L'applicabilité de la garantie suppose que l'appareil soit envoyé à l'établissement du vendeur ou à l'endroit indiqué par celui-ci, complet et dans un emballage bien protégé (si possible dans son emballage d'origine) et accompagné de la feuille ou de la carte de garantie respective, dûment rempli et d'une preuve d'achat.
13. Si, après vérification, il s'avère qu'il n'y a aucune raison pour la réclamation, ou que le produit n'est pas défectueux, les coûts inhérents seront imputés au client, et le revendeur est autorisé à facturer ces coûts au client.
14. La garantie sera annulée lorsqu'elle montre des signes qu'une personne non autorisée a tenté d'effectuer des réparations, des modifications ou le remplacement de pièces sur l'appareil.
15. Les réparations effectuées après la fin de la période de garantie sont soumises à des frais.
16. Cette garantie n'affecte pas vos droits légaux que vous pouvez avoir en tant que consommateur en vertu de la législation nationale applicable régissant l'achat de produits lorsque le produit est vendu.
17. **Période de garantie :**
 - Pays de l'Union Européenne** - Les directives européennes (UE) 2019/771 et (UE) 2019/770 s'appliquent à certains aspects des contrats d'achat et de vente de biens meubles et transposées dans les législations nationales de leurs pays.
 - Autres pays** - la législation nationale sur les droits des consommateurs dans leur pays s'applique. En l'absence de législation officielle, la garantie est appliquée à la discrétion de l'importateur qui met le produit sur le marché ou de l'établissement du vendeur.

Deutsch

Sehr geehrte Kundin, sehr geehrter Kunde

vielen Dank, dass Sie sich für ein HÆGER-Produkt entschieden haben.

HÆGER-Produkte werden mit Blick auf das Wohlbefinden der Verbraucher entwickelt und erfüllen hohe Anforderungen an Qualität, Funktionalität und Design. Wir sind überzeugt, dass Sie mit diesem Gerät zufrieden sein werden.

Diese Anleitung setzt voraus, dass der Benutzer mit den üblichen Verfahren beim Umgang mit Haushaltsgeräten vertraut ist.

Lesen Sie diese Bedienungsanleitung und die Sicherheitshinweise vor der ersten Verwendung sorgfältig und vollständig durch. Machen Sie sich mit dem Gerät vertraut. Bewahren Sie die Anleitung für späteres Nachschlagen auf und geben Sie sie bei Weitergabe des Geräts mit.

Bestimmungsgemäße Verwendung

Das Gerät ist ausschließlich für den privaten Gebrauch und den vorgesehenen Zweck bestimmt. Es ist nicht für gewerbliche Zwecke geeignet. Verwenden Sie es nicht im Freien. Halten Sie es von Wärmequellen, direkter Sonneneinstrahlung, Feuchtigkeit und scharfen Kanten fern. Tauchen Sie das Gerät niemals in Flüssigkeiten.

Allgemeine Sicherheitshinweise

Lesen Sie die Bedienungsanleitung vor Inbetriebnahme sorgfältig durch und bewahren Sie sie zusammen mit Garantieunterlagen, Kaufbeleg und möglichst der Originalverpackung auf. Geben Sie bei Weitergabe des Geräts auch die Bedienungsanleitung mit.

- Verwenden Sie das Gerät nicht mit nassen Händen. Ist das Gerät feucht oder nass geworden, ziehen Sie sofort den Netzstecker.
- Schalten Sie das Gerät vor Reinigung, Aufbewahrung oder Zubehörwechsel aus und ziehen Sie den Netzstecker. Ziehen Sie dabei am Stecker, nicht am Kabel.
- Betreiben Sie das Gerät nicht unbeaufsichtigt. Schalten Sie es aus und ziehen Sie den Netzstecker, wenn Sie den Raum verlassen.
- Prüfen Sie Gerät und Kabel regelmäßig auf Beschädigungen. Verwenden Sie das Gerät nicht, wenn es beschädigt ist.
- Reparieren Sie das Gerät nicht selbst. Wenden Sie sich an eine autorisierte Fachkraft. Ein beschädigtes Netzkabel darf nur durch den Hersteller, den Kundendienst oder eine vergleichbar qualifizierte Person und durch ein Kabel gleichen Typs ersetzt werden.
- Beachten Sie besonders die nachfolgenden speziellen Sicherheitshinweise.

Kinder und schutzbedürftige Personen

- Bewahren Sie Verpackungsmaterialien wie Kunststoffbeutel, Kartons und Polystyrol außerhalb der Reichweite von Kindern auf.
- Achtung! Lassen Sie kleine Kinder nicht mit Folien spielen. Es besteht Erstickengefahr.
- Das Gerät darf von Kindern ab 8 Jahren sowie von Personen mit eingeschränkten körperlichen, sensorischen oder geistigen Fähigkeiten verwendet werden, wenn sie beaufsichtigt werden oder in die sichere Verwendung eingewiesen wurden und die möglichen Gefahren verstehen.
- Reinigung und Benutzerwartung dürfen von Kindern nur durchgeführt werden, wenn sie mindestens 8 Jahre alt sind und beaufsichtigt werden.
- Kinder unter 8 Jahren sind vom Gerät und vom Netzkabel fernzuhalten.
- Kinder müssen beaufsichtigt werden, damit sie nicht mit dem Gerät spielen.

Spezielle Sicherheitshinweise

- Stecken Sie niemals Finger oder andere Gegenstände durch das Schutzgitter.
- Achten Sie auf lange Haare. Sie können durch den Luftstrom in den Ventilator gezogen werden.
- Verwenden Sie das Gerät nur mit ordnungsgemäß montierten Schutzgittern.
- Das Gerät muss vor der Verwendung vollständig montiert sein.
- Wählen Sie eine stabile, ebene Standfläche, damit der Ventilator während des Betriebs nicht umkippt.
- Stellen Sie das Gerät nicht unmittelbar neben Öfen oder anderen Wärmequellen auf.

Übersicht der Komponenten

- | | |
|-----------------------------------|---|
| 1. Vorderes Schutzgitter | 2. Befestigungsmutter des Flügelrads |
| 3. Flügelrad | 4. Kunststoffmutter |
| 5. Hinteres Schutzgitter | 6. Motorgehäuse |
| 7. Bedieneinheit | 8. Netzkabel |
| 9. Befestigungsschraube der Rohre | 10. Oberes Rohr |
| 11. Unteres Rohr | 12. Standfuß |
| 13. Unterlegscheibe/Polster | 14. Befestigungsschraube des Standfußes |
| 15. Sicherheitsschraube | 16. Fernbedienung |

Vor der ersten Verwendung

- Nehmen Sie Gerät und Zubehör aus der Verpackung. Entfernen Sie Aufkleber, Schutzfolie und Kunststoffteile.
- Reinigen Sie vor der Verwendung das Motorgehäuse und alle Einzelteile mit einem feuchten Tuch.

Montage als Standventilator

Der Standventilator wird zur Verringerung des Verpackungsaufwands zerlegt geliefert. Die Teile sind so ausgeführt, dass sie sich für Reinigung oder Lagerung leicht montieren und wieder demontieren lassen.

Das Gerät muss vor der Verwendung vollständig montiert sein. Beachten Sie dabei die „Übersicht der Komponenten“.

1. Stellen Sie den Standfuß (12) auf eine ebene Fläche. Führen Sie das untere Rohr (11) in die mittlere Öffnung des Standfußes ein und befestigen Sie es mit Unterlegscheibe/Polster (13) und Befestigungsschraube (14).
2. Stecken Sie das obere Rohr (10) in das untere Rohr (11) und sichern Sie es mit der Befestigungsschraube (9).
3. Setzen Sie die Bedieneinheit (7) mit Motorgehäuse (6) in das obere Rohr ein und sichern Sie sie mit der Befestigungsschraube (9).
4. Entfernen Sie vor der Montage des Motorgehäuses (6) die schwarze Schutzhülse von der Motorwelle.
5. Drehen Sie die hintere Kunststoffmutter (4) entgegen dem Uhrzeigersinn von der Motorwelle ab. Setzen Sie das hintere Schutzgitter (5) auf das Motorgehäuse (6). Setzen Sie die Kunststoffmutter wieder auf und drehen Sie sie im Uhrzeigersinn fest.
6. Schieben Sie das Flügelrad (3) auf die Motorwelle und achten Sie darauf, dass es vollständig in der vorgesehenen Nut sitzt. Schrauben Sie die Befestigungsmutter des Flügelrads (2) entgegen dem Uhrzeigersinn fest.
7. Setzen Sie das vordere Schutzgitter (1) auf das hintere Schutzgitter (5).
8. Bringen Sie abschließend den Sicherungsring in die vorgesehene Position und befestigen Sie ihn mit der Sicherheitsschraube (15).

Montage als Tischventilator

9. Entfernen Sie für die Verwendung als Tischventilator die beiden Standrohre. Befestigen Sie die Bedieneinheit (7) direkt am Standfuß (12) und sichern Sie sie mit Unterlegscheibe/Polster (13) und Befestigungsschraube (14).

Bedienung

Bedienfeld und Fernbedienung

Der Ventilator kann über das Bedienfeld an der Vorderseite oder über die Fernbedienung gesteuert werden. Die Tasten haben grundsätzlich dieselben Funktionen. Die Einstellung des Timers über das Bedienfeld kann geringfügig abweichen und wird nachfolgend beschrieben.

Richten Sie die Fernbedienung auf die LED-Anzeige an der Vorderseite des Ventilators. Zwischen Fernbedienung und Gerät darf sich kein Hindernis befinden. Behandeln Sie die Fernbedienung vorsichtig und lassen Sie sie nicht fallen.

Neigungswinkel einstellen

Drücken Sie das Motorgehäuse (6) vorsichtig nach unten oder heben Sie es an, bis der gewünschte Neigungswinkel erreicht ist.

Ventilator verwenden

1. Stellen Sie den vollständig montierten Ventilator auf eine trockene, ebene und stabile Fläche. Beachten Sie alle Sicherheitshinweise.
2. Stecken Sie den Netzstecker in eine geeignete Steckdose. Der Ventilator gibt zwei kurze Signaltöne aus und die Kontrollleuchte leuchtet weiß.
3. Drücken Sie die Taste ON/OFF, um den Ventilator einzuschalten. Nach etwa 3 Sekunden startet er mit der Grundeinstellung (niedrige Stufe oder zuletzt gespeicherte Geschwindigkeit). Die Anzeige zeigt Stufe 1.
4. Drücken Sie SPEED, um eine der drei Geschwindigkeitsstufen auszuwählen. Die Anzeige zeigt „1“, „2“ oder „3“.
5. Drücken Sie SWING, um die Oszillation und damit eine breitere Luftverteilung einzuschalten. Drücken Sie die Taste erneut, um die Oszillation zu stoppen.
6. Mit TIMER stellen Sie die Ausschaltzeit in Schritten von einer Stunde bis maximal 9 Stunden ein. Die Anzeige zeigt zunächst die eingestellte Stundenzahl und wechselt nach etwa 10 Sekunden wieder zur Geschwindigkeitsanzeige.
7. Mit MODE wählen Sie den Betriebsmodus: Natürlich, Schlaf oder Normal. Die Kontrollleuchte leuchtet im Naturmodus grün, im Normalmodus rot und im Schlafmodus gedimmt.
8. Schalten Sie den Ventilator nach der Verwendung aus und ziehen Sie den Netzstecker.

Batteriefach der Fernbedienung

- Legen Sie die Batterien entsprechend der angegebenen Polarität ein.
- Mischen Sie keine unterschiedlichen Batterietypen.
- Ersetzen Sie immer beide Batterien gleichzeitig.
- Benötigt werden 2 Batterien des Typs AAA.
- Die Fernbedienung bietet dieselben Grundfunktionen wie das Bedienfeld des Ventilators.
- Verbrauchte Batterien dürfen nicht über den Hausmüll entsorgt werden. Geben Sie sie an einer geeigneten Sammelstelle ab.

Reinigung und Wartung

1. Schalten Sie den Ventilator vor Montage-, Reinigungs- oder Wartungsarbeiten aus und ziehen Sie den Netzstecker.
2. Reinigen Sie Kunststoffteile mit einem milden Reinigungsmittel und einem feuchten Tuch oder Schwamm. Achtung: Verwenden Sie keine aggressiven Reinigungsmittel, chemischen Reiniger oder Lösungsmittel, da diese Kunststoffoberflächen beschädigen können. Verwenden Sie keine scheuernden oder harten Reinigungsmittel.
3. Lassen Sie alle Teile vor der Lagerung vollständig trocknen.

Warnung

- Schalten Sie das Gerät immer aus und ziehen Sie den Netzstecker, bevor Sie ein Schutzgitter entfernen.
- Tauchen Sie das Gerät niemals zur Reinigung in Wasser. Es besteht Stromschlag- und Brandgefahr.

Technische Daten

Modell	SF-16R.013A
Nennspannungsbereich	220-240 V~; 50-60 Hz
Nennleistung	55 W
Schutzklasse	II
Maximaler Volumenstrom (F)	58,40 m ³ /min
Leistungsaufnahme des Ventilators (P)	46,20 W
Servicewert (SV)	1,26 (m ³ /min)/W
Leistungsaufnahme im Bereitschaftszustand (PSB)	0,45 W
Schallleistungspegel (LWA)	62,02 dB(A)
Maximale Luftgeschwindigkeit (C)	3,46 m/s
Saisonaler Stromverbrauch (Q)	15,29 kWh/Jahr
Messnorm für den Servicewert	IEC 60879:2019

CE-Konformität

Dieses Produkt wurde gemäß den einschlägigen aktuellen EU-Richtlinien geprüft und hergestellt, insbesondere:

- Richtlinie 2014/30/EU über elektromagnetische Verträglichkeit
- Niederspannungsrichtlinie 2014/35/EU
- RoHS-Richtlinie einschließlich Änderung (EU) 2015/863

Das Gerät wurde nach den aktuellen Sicherheitsanforderungen konstruiert. Die CE-Kennzeichnung bestätigt die Übereinstimmung mit den einschlägigen Richtlinien.

Entsorgung und Umweltschutz

Verpackung

Das Verpackungsmaterial ist vollständig recycelbar und entsprechend gekennzeichnet. Beachten Sie die örtlichen Entsorgungsvorschriften. Bewahren Sie Verpackungsmaterialien außerhalb der Reichweite von Kindern auf.

Entsorgung des Geräts

Dieses Gerät ist gemäß der europäischen Richtlinie 2012/19/EU über Elektro- und Elektronik-Altgeräte (WEEE) gekennzeichnet. Durch eine ordnungsgemäße Entsorgung helfen Sie, mögliche negative Folgen für Umwelt und Gesundheit zu vermeiden.

Das Gerät darf nicht über den Hausmüll entsorgt werden. Geben Sie es bei einer geeigneten Sammelstelle für Elektro- und Elektronikgeräte ab. Beachten Sie die örtlichen Umwelt- und Entsorgungsvorschriften. Weitere Informationen erhalten Sie bei Ihrer Gemeinde, Ihrem Entsorgungsunternehmen oder dem Händler, bei dem Sie das Produkt gekauft haben.

Garantieerklärung

Garantiebedingungen

1. Das Produkt ist für den Zeitraum garantiert, der nach den Rechtsvorschriften des Landes gilt, in dem es in Verkehr gebracht wird. Die Frist beginnt mit dem Kaufdatum und umfasst Herstellungs- und Verarbeitungsfehler. Zeigt sich die Vertragswidrigkeit innerhalb des gesetzlichen Zeitraums, gelten die jeweiligen gesetzlichen Vermutungsregeln. Danach kann der Kunde verpflichtet sein nachzuweisen, dass der Mangel bereits bei Übergabe vorlag.
2. Tritt während der Garantiezeit bei normaler Verwendung ein Defekt auf, wenden Sie sich an die Verkaufsstelle und senden Sie das Gerät an die vom Verkäufer angegebene Stelle.
3. Die Garantie kann nur gegen Vorlage des Kaufbelegs und eines vollständig ausgefüllten Garantienachweises in Anspruch genommen werden. Dieser sollte Kaufdatum, Händlername und Modellbezeichnung enthalten; Serien- und Chargennummer sollten möglichst ebenfalls angegeben werden.
4. Der Importeur oder Verkäufer kann Garantieleistungen ablehnen, wenn diese Angaben nach dem Kauf entfernt oder verändert wurden.
5. Die Verantwortung des Importeurs oder Verkäufers umfasst insbesondere die Kosten der Reparatur oder des Austauschs des von der Garantie erfassten Geräts. Ist eine Reparatur nicht möglich, kann ein gleichwertiges Produkt bereitgestellt werden.
6. Die Garantie gilt nicht für Probleme, die nicht unmittelbar auf Material-, Konstruktions- oder Verarbeitungsfehler zurückzuführen sind.
7. Das Produkt ist ein Haushaltsgerät und ausschließlich für den privaten Gebrauch bestimmt. Bei gewerblicher Nutzung kann die freiwillige Garantie entfallen.
8. Nicht abgedeckt sind Schäden durch Fehlgebrauch, unsachgemäße Installation, Flüssigkeitseintritt, äußere Einwirkungen oder vorsätzliche Beschädigung.
9. Nicht abgedeckt sind Schäden durch Stürze, übermäßige Kraft, Stöße, extreme Umgebungsbedingungen, normalen Verschleiß von Kunststoffteilen oder Bedienelementen sowie die Verwendung anderer als der in dieser Anleitung angegebenen Batterien.
10. Die Garantie umfasst keine Installation oder Programmierung durch den Händler. Ein Anspruch auf kostenlose Installation oder Programmierung besteht nicht.
11. Nicht abgedeckt sind geringfügige Abweichungen, die die Funktion des Geräts nur unwesentlich beeinträchtigen. Kosten für Installation, Transport oder Anfahrt eines Technikers sind ausdrücklich ausgeschlossen, soweit gesetzlich zulässig.
12. Für die Inanspruchnahme ist das Gerät vollständig, gut geschützt und möglichst in der Originalverpackung an den Verkäufer oder die von ihm benannte Stelle zu senden. Kaufbeleg und vollständig ausgefüllter Garantienachweis sind beizufügen.

Garantiebedingungen - Fortsetzung

1. Ergibt die Prüfung, dass kein berechtigter Reklamationsgrund vorliegt oder das Produkt nicht defekt ist, können die entstandenen Kosten dem Kunden berechnet werden, soweit dies rechtlich zulässig ist.
2. Die Garantie erlischt, wenn Anzeichen dafür vorliegen, dass eine nicht autorisierte Person Reparaturen, Änderungen oder einen Austausch von Teilen vorgenommen hat.
3. Reparaturen nach Ablauf der Garantiezeit sind kostenpflichtig.
4. Diese Garantie berührt nicht die gesetzlichen Rechte, die Ihnen als Verbraucher nach dem anwendbaren nationalen Recht zustehen.
5. Garantiezeit:
Länder der Europäischen Union: Es gelten die in nationales Recht umgesetzten Bestimmungen der Richtlinien (EU) 2019/771 und (EU) 2019/770 über bestimmte vertragsrechtliche Aspekte des Warenkaufs und digitaler Inhalte bzw. Dienstleistungen.
Andere Länder: Es gelten die jeweiligen nationalen Verbraucherschutzvorschriften. Bestehen keine verbindlichen gesetzlichen Regelungen, erfolgt die Garantie nach Maßgabe des Importeurs oder Verkäufers, der das Produkt in Verkehr bringt.

Hinweis

Die vorstehende Übersetzung wurde auf Grundlage der englischen Originalfassung erstellt. Zwingende gesetzliche Verbraucherrechte im jeweiligen Vertriebsland bleiben unberührt.

Meet the family



HAEGERTEC, S.A.

Edifício HAEGER – Pct. Cidade de Londres, 1
Parque Industrial do Arneiro
2660-456 S. Julião do Tojal
PORTUGAL
<https://www.haegergroup.com>

Tel: +351 21 949 83 00 (PBX)
Tel: +351 21 949 83 02 (after sales support)
Fax: +351 21 949 83 25
e-mail: assistencia@haegergroup.com
e-mail: comercial@haegergroup.com



2209SF16R013A-EU